

2 Jahre Garantie – Pumpe garantiert auf Lebenszeit

Wir beglückwünschen Sie zu Ihrem Einkauf eines **WAVE Dispenser™**.

Der **WAVE Dispenser** hat eine Garantie im Falle von Herstellungsmängeln von zwei Jahren nach dem ursprünglichen Einkaufsdatum. **Die Pumpen sind auf Lebenszeit garantiert.**

Dispenser Amenities ersetzt während der Garantiezeit kostenlos das ganze Gerät oder Teile davon, wenn die Firma festgestellt hat, daß Herstellungsmängel bestehen. Die Pumpen sind garantiert auf Lebenszeit.

Schäden, die durch Mißbrauch oder falsche Handhabung entstehen, fallen nicht unter den Schutz dieser Garantie. Die Firma gewährt über diese Garantie hinaus keine weitere Garantie, sei es direkt oder indirekt. Eine Garantie wird nur dem ursprünglichen Käufer zuerkannt, und zwar nur nach Vorlage des ursprünglichen Kaufbelegs.

Im Falle von Anspruch auf Garantie wenden Sie sich bitte an uns für weitere Anweisungen.

2 anni di garanzia – Pompa garantita a vita

Congratulazioni per il Vostro acquisto di **WAVE Dispenser™**.

The **WAVE Dispenser** è garantito di essere privo di difetti di produzione per la durata di due anni dalla data d'acquisto. **Le pompe sono garantite a vita.**

Dispenser Amenities rimpiazzerà gratis, durante il periodo di garanzia, l'intero apparato o qualsiasi parte che la compagnia ritenga essere difetto di fabbrica. Il costo di spedizione è extra.

Qualsiasi danno causato dall'inappropriato uso o trattamento non è coperto da questa garanzia. La compagnia non offre altra garanzia esplicita o implicita oltre a quella sopra menzionata. La garanzia è valedole solo per chi è l'originale acquirente ed è in possesso dell'originale ricevuta d'acquisto.

Per reclami di garanzia, si prega di telefonare per istruzioni al riguardo.

2 jarige garantie – Levenslange pomp garantie

Gefeliciteerd met de aanschaf van **WAVE Dispenser™**.

The Aviva Dispenser is gegarandeerd vrij te zijn van fabriekaats gebreken voor de loop van twee jaar vanaf de datum van de originele aankoop. **De pompjes hebben levenslange garantie.**

Dispenser Amenities zal het gehele toestel, of het onderdeel dat door de maatschappij geacht wordt defectief te zijn, vervangen, zonder kosten, gedurende de garantie periode. Verstuur kosten zijn extra.

Welke schade dan ook veroorzaakt door misbruik of mishandeling, is niet gedekt bij deze garantie. De maatschappij geeft geen garantie, te kennen gegeven of daaronder begrepen, behalve als boven genoemd. Garantie is alleen van toepassing voor de originele aankoper en kan alleen erkend worden met het originele aankoopbewijs.

Voor garantie aanspraak, bel ons voor instructies.



Dispenser Amenities Inc.
505 Newbold Street,
London, ON N6E 1K4 Canada
www.Dispenser-Amenities.com

Telefon | Telefono | Telefon : (519) 685-1500
Fax | Fax | Fax : (519) 668-4054
U.S.A./Kanada Gebührenfrei :
Numero verde negli Stati Uniti in Canada :
U.S./ Canada Gratis Nummer: (800) 639-4756

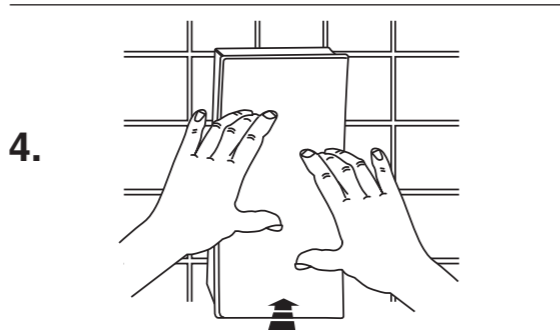
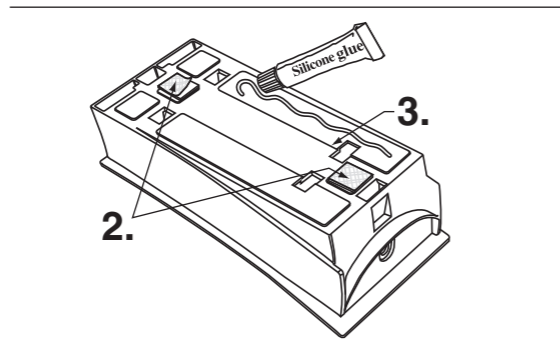
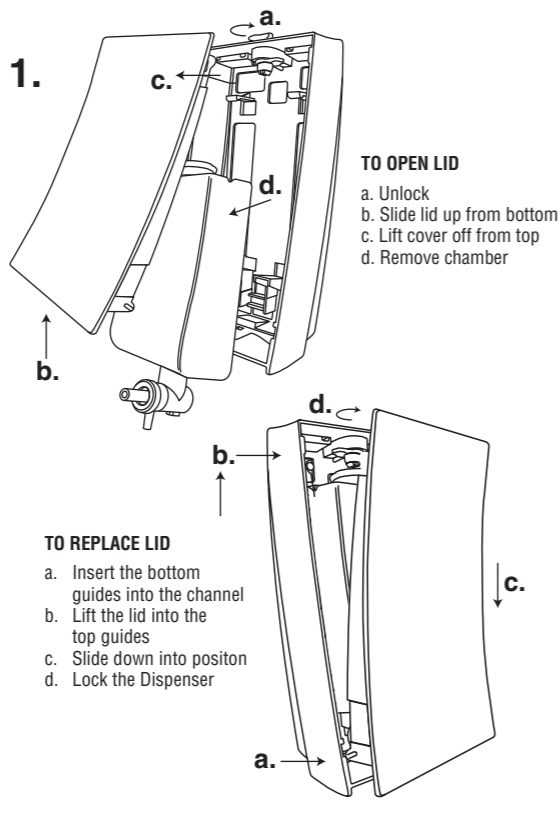

WAVE Anleitung zur Anbringung

WICHTIG

Um Ihren **WAVE Dispenser®** richtig anzubringen, müssen Sie **sowohl** das doppelseitige Klebeband **als auch** die gesamte Tube Silikonkleber verwenden. Diese Anbringungsmethode ist perfekt für Keramikfliesen, Fiberglas, Kunststoffplatten, Glas, Spiegel und viele andere Oberflächen.

Bevor Sie beginnen, lesen Sie bitte alle Anleitungen.

Probieren Sie aus (bevor Sie den Klebstoff anbringen), welches die beste Position für Ihre(n) Dispenser ist. In einer Dusche empfehlen wir, den(die) Dispenser an der Wand gegenüber dem Duschkopf anzubringen, ungefähr in Brusthöhe. Vergewissern Sie sich, dass genug Platz vorhanden ist, um den Deckel abzunehmen.

Vorbereitung der Oberfläche

Stellen Sie sicher, dass die Wandoberfläche sauber und trocken ist. Säubern Sie bei Bedarf die Oberfläche mit Reinigungsalkohol, um einen etwaigen Seifenfilm zu entfernen, und lassen Sie die Fläche trocknen, bevor Sie mit dem Anbringen beginnen. Wenn Sie den Dispenser auf einer Oberfläche aus geformtem Fiberglas anbringen, sollten Sie die Oberfläche mit Nagellackentferner reinigen, um alle Wachsüberreste zu entfernen, die vom Fiberglas-Formgebungsprozess zurückgeblieben sind.

Anbringen des Geräts

- Nehmen Sie die Flüssigkeitskammer aus dem Gerät.
- Bringen Sie die doppelseitigen Klebebandstreifen an den erhöhten Montierflächen auf der Rückseite des Geräts (oben und unten) an. Ziehen Sie die Schutzschicht von den Klebestreifen ab. (Denken Sie daran, dass die Klebestreifen das Gerät zwar sofort halten, sie aber nur dafür vorgesehen sind, das Gerät so lange zu halten, bis der Silikonkleber getrocknet ist. Füllen Sie die Kammer 24 Stunden lang nicht.
- Führen Sie mit dem Silikonkleber eine wellenartige Linie über die strukturierten Oberflächen der Montierspuren. Es macht nichts, wenn der Klebstoff in die kleinen Öffnungen der Spuren eindringt. Bitte verwenden Sie den gesamten Inhalt der Tube.
- Drücken Sie das Gerät in der gewählten Position fest an die Wand. Halten Sie es an dieser Stelle eine Minute lang an die Wand, womit Sie eine starke Bindung zwischen Klebeband, Silikon und Wand sicherstellen.

FÜLLEN SIE DEN DISPENSER 24 STUNDEN LANG NICHT.

- Nur wenn das Silikon 24 Stunden lang trocknen konnte, kann der Dispenser das Gewicht der Flüssigkeiten tragen. Füllen Sie nun jede Kammer mit den gewünschten Flüssigkeiten, indem Sie die obere Kappe entfernen. **Bitte beachten Sie, daß die untere Kappe nicht entfernt wird oder während der Installation oder beim Säubern verloren geht, sonst funktioniert die Pumpe nicht mehr richtig.**
- WICHTIG: Die Pumpen müssen betätigt werden, bevor die Flüssigkeiten fließen können!** Wenn die Kammern leer werden, müssen die Pumpen wieder zum Ansaugen gebracht werden.

Um vorzupumpen:

- Drücken Sie den Pumpknopf ein.
- Während Sie den Pumpknopf eingedrückt halten...
- Halten Sie Ihren Finger über die Ausflußöffnung der Pumpe, um die Luftzufuhr in die Pumpe zu verhindern. (So entsteht ein Teilvakuum in der Pumpenkammer, wenn der Knopf losgelassen wird).
- Halten Sie den Finger weiterhin über die Ausflußöffnung, und lassen Sie den Pumpknopf los.
- Nehmen Sie nun Ihren Finger von der Ausflußöffnung, und wiederholen Sie diese Schritte so oft, bis Sie einen ununterbrochenen Ausfluß der Flüssigkeit erzielen (möglicherweise müssen Sie es noch öfter tun, wenn Sie eine sehr dicke Flüssigkeit verwenden).

Um den Ansaugvorgang anzuschauen, besuchen Sie www.Dispenser-Amenities.com und klicken auf "Priming Instructions" (Ansaug-Anleitungen).

Jetzt kann der **WAVE Dispenser** benützt werden!

Istruzioni per l'installazione di WAVE

IMPORTANTE

Per installare in modo corretto il vostro dispensatore **WAVE Dispenser®**, dovete usare **sia** il nastro adesivo a doppia adesione **che** l'intero tubo di adesivo al silicone. Questo metodo d'installazione è perfetto per mattonelle in ceramica, superfici di vetroresina, mattonelle di plastica, specchi e molte altre superfici.

Prima d'iniziare l'installazione, per favore leggete tutte le istruzioni.

Provate (prima d'applicare l'adesivo) a determinare la migliore posizione per il vostro dispensatore o dispensatori. In una doccia, si raccomanda d'installare il/i dispensatore/i sulla parete opposta al getto doccia all'altezza del petto. Assicuratevi d'avere abbastanza spazio per togliere il coperchio.

Preparazione della superficie

Accertatevi che la superficie della parete sia pulita e asciutta. Se fosse necessario, pulite con dell'alcool per rimuovere i residui di sapone e lasciate che la parete si asciughi per bene prima di procedere con l'installazione. Se l'installazione è su vetroresina, la superficie deve essere pulita con dell'acetone per togliere ogni residuo di cera usata nel processo di sagomatura.

Installazione del dispensatore

- Togliete il contenitore del liquido dal dispensatore.
- Applicate il nastro a doppia adesione sulle strisce in rilievo sul retro del dispensatore (in cima ed in fondo). Togliete le strisce di protezione dei nastri a doppia adesione. (Da notare che le linguette manterranno in posizione immediatamente il dispensatore, ma servono solo a sostenere il dispensatore fino a che l'adesivo al silicone si assesta.) Non riempite il contenitore per 24 ore.
- Applicate a zig-zag un filo di adesivo al silicone sulle strisce in rilievo in rilievo per il montaggio. No preoccupatevi se l'adesivo entra nei piccoli fori sulle strisce di montaggio. Per favore usate l'intero contenuto del tubo.
- Premete fermamente in posizione il dispensatore sulla parete. Mantenetelo in posizione per un minuto, assicurando una forte adesione del nastro adesivo e del silicone alla parete.

NON RIEMPIRE IL DISPENSER PER 24 ORE.

- Solo dopo che il silicone si sarà asciugato per 24 ore, il Dispenser potrà sopportare il peso dei liquidi. Dopo aver rimosso il tappo, riempite ogni contenitore con la Vostra scelta dei liquidi. **Vi facciamo presente che la valvola sul fondo del contenitore non deve essere rimossa o persa durante l'installazione o la pulizia altrimenti la pompa non funzionerà ottimalmente.**
- IMPORTANTE: La pompa deve essere preparata per l'uso prima che i liquidi possano fuoriuscire!** Se i contenitori si svuotassero, bisogna preparare nuovamente le pompe prima dell'uso.

Come preparare le pompe:

- Premete il bottone della pompa.
- Continuando a premere il bottone...
- Mettete il dito sull'apertura del beccuccio della pompa per bloccare l'entrata dell'aria nella pompa. (Questo crea un vuoto parziale nella camera della pompa stessa quando il bottone viene rilasciato.)
- Mantenendo il dito sul beccuccio rilasciate il bottone della pompa.
- Rimuovete il dito dal beccuccio e ripetete questa operazione per alcune volte fino ad ottenere un continuo flusso di liquido. (Può essere necessario ripetere l'operazione per più di alcune volte specialmente se il liquido è molto denso.)

Per vedere il processo di Preparazione al primo uso, visitate il sito web www.Dispenser-Amenities.com e cliccate su "Priming Instructions" (Istruzioni per il primo uso).

Il **WAVE Dispenser** è ora pronto per l'uso!

WAVE installatie instructies

BELANGRIJK

U installeert uw **WAVE Dispenser®** met gebruik van **zowel** het dubbele kleefband **als** de gehele tube met silicone lijm. Deze installatie methode is geschikt voor keramiek tegels, fiberglas, glas, spiegels en vele andere oppervlakten.

Lees a.u.b. alle instructies, voordat u begint.

Probeer (voordat u de lijm aanbrengt) de plaats waar u de dispenser(s) aan wilt brengen eerst uit. In een douche raden wij u aan de dispenser(s) op de muur tegenover de douche kop op borst hoogte aan te brengen. Zorg ervoor dat u de juiste ruimte heeft om het deksel te verwijderen.

Vorbereitung van de oppervlakte

Zorg ervoor dat het muur gedeelte een schoon en droog bevestiging oppervlak heeft. Maak het met ontsmettingsalcohol schoon, en zo nodig, verwijder zeep aanslag en laat het drogen voordat u met de installatie begint. Als u het aanbrengt op een voorgevormde fiberglas oppervlakte, moet u dit met nagellakremover schoon maken zodoende het was restant van de fiberglas onderdelen te verwijderen.

Installeren van het toestel

- Verwijder de vloeistof koker van het toestel.
- Zet de dubbele kleefband tabs op de verhoogde aanbreng stukjes op de achterkant (boven en beneden kant) van het toestel. Verwijder de beschermende laag van de band tabs. (N.B. band tabs houden het toestel gelijk in plaats, maar worden alleen gebruikt om het toestel te ondersteunen totdat de silicone lijm aangebracht is en deze is gedroogd). Vul de koker pas na 24 uur.
- Maak een golvende lijn van boven naar beneden met de silicone lijm op het grove oppervlak van de aanbreng lijnen. Het is geen probleem als de lijm in de kleine gaatjes op deze lijnen terecht komt. Gebruik a.u.b. de gehele tube.
- Druk het toestel stevig op de juiste plaats op de muur. Houd het voor een minuut stevig vast zodat er een stevige binding tussen het kleefband, de silicone lijm en de muur ontstaat.

VUL DE DISPENSER PAS NA 24 UUR.

- Pas als u de silicone lijm 24 uur heeft laten drogen, kan het toestel het gewicht van de vloeistoffen weerstaan. Vul iedere koker met uw favoriete keuze van vloeistof door de klep te verwijderen. **Zorg er a.u.b. voor dat het afvoerbuisje aan de onderkant van de koker niet mag worden verwijderd en verlies het niet gedurende de installatie of het schoonmaken, want dan zal de pomp niet op de juiste manier werken.**
- BELANGRIJK. De pompjes moeten geprepareerd worden, voordat de vloeistoffen goed kunnen doorstromen.** Als de kokers leeg raken, moet u de pompjes eerst weer prepareren.

Het prepareren van de pompjes:

- Druk de pompknop in.
- Terwijl u de pompknop ingedrukt houdt...
- Plaats uw vinger over de spuit van het pompje, zodat er geen lucht bij kan komen. (Hierdoor ontstaat er een gedeeltelijk vacuum in de pompdoos, wanneer de knop wordt losgelaten.)
- Houd uw vinger over de spuit en laat de pompknop los.
- Verwijder uw vinger van de spuit en herhaal deze stappen totdat u een onafgebroken stroom van vloeistof krijgt. (Dit kan verscheidene keren herhaald moeten worden, vooral als u dikkere vloeistoffen gebruikt.)

U kunt het Preparatie proces zien, wanneer u op www.Dispenser-Amenities.com gaat en dan op de "Priming Instructions" (Preparatie instructies) klikt.

De **WAVE Dispenser** is nu klaar voor gebruik!

WAVE™

2 Year Warranty – Lifetime Pump Warranty

Congratulations on your purchase of the **WAVE Dispenser™**.

The **WAVE Dispenser** is guaranteed to be free of manufacturing defects for two years from the original date of purchase. **The pumps are guaranteed for life.**

Dispenser Amenities will replace the entire unit or any component deemed by the company to be defective in manufacture, at no charge, during the warranty period. Shipping extra.

Any damage caused by misuse or mishandling is not covered by this warranty. The company makes no warranty, expressed or implied, except as above. Warranty applies to original purchaser only and must be supported by original sales receipt.

For warranty claim, please call for instructions.

Garantie de 2 ans – Garantie à vie de la pompe

Nous vous félicitons d'avoir acheté le distributeur **WAVE Dispenser™**.

Le distributeur **WAVE Dispenser** est garanti contre tout défaut de fabrication pendant deux ans à partir de sa date d'achat à l'état neuf. **Les pompes sont garanties à vie.**

Pendant la période de garantie, **Dispenser Amenities** remplacera gratuitement l'appareil ou toute autre pièce présentant un défaut de fabrication constaté par la compagnie. Frais d'expédition en sus.

Aucun dégât résultant d'un emploi ou d'un maniement abusif n'est couvert par la garantie. La compagnie n'offre aucune garantie explicite ou implicite, à l'exception de ce qui précède. La garantie ne s'applique qu'à l'acheteur de l'appareil à l'état neuf et n'est valable que sur présentation du reçu de caisse d'origine.

Pour toute réclamation au sujet de la garantie, téléphonez.

2 años de garantía – Bombeador garantizado de por vida

Felicitaciones por la compra del surtidor **WAVE Dispenser™**.

El surtidor **WAVE Dispenser** está garantizado contra defectos de material y mano de obra por dos años a partir de la fecha original de su compra. **Los bombeadores están garantizados de por vida.**

Dispenser Amenities reemplazará la unidad entera o algún componente estimado por la compañía ser defectuoso en mano de obra, libre de cargo, durante el período de garantía. Envío extra.

Los daños causados por el mal uso o mal manejo en el envío no son cubiertos por esta garantía. La compañía no garantiza otros términos excepto lo expresado y establecido arriba. La garantía se aplica al comprador original solamente y deberá ser confirmado por el recibo original de compra.

Para reclamos de garantía, por favor llame para instrucciones.



Dispenser Amenities Inc.
505 Newbold Street,
London, ON N6E 1K4 Canada
www.Dispenser-Amenities.com

Phone | Téléphone | Teléfono : (519) 685-1500
Fax | Télécopieur | Fax : (519) 668-4054
U.S./Canada Toll Free :
Sans frais aux É.-U. et au Canada :
Sin cargo en EE.UU. y Canadá : (800) 639-4756

04/16

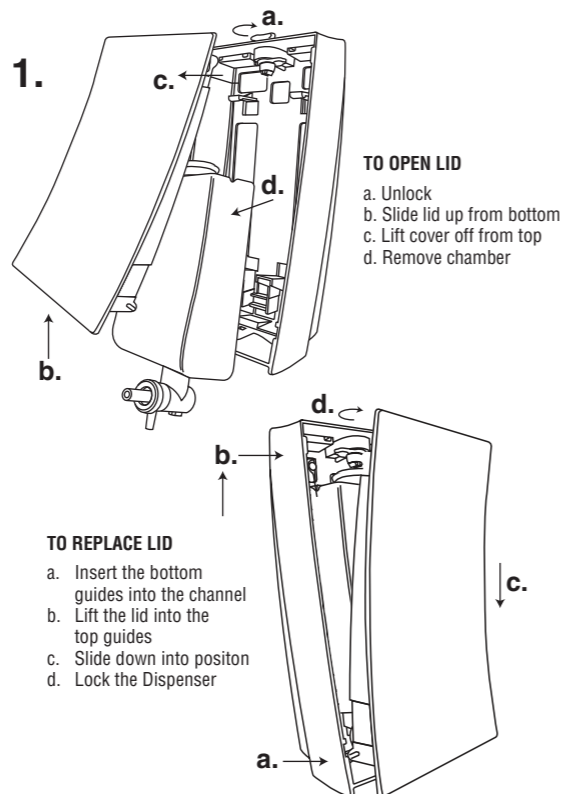

TO REPLACE LID

- Insert the bottom guides into the channel
- Lift the lid into the top guides
- Slide down into position
- Lock the Dispenser

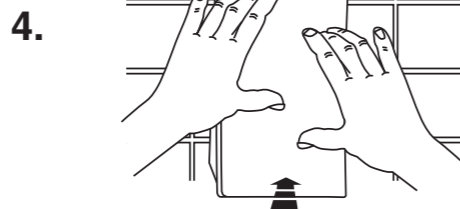
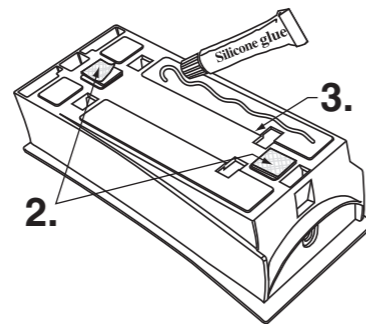

WAVE Installation Instructions

IMPORTANT

To properly install your **WAVE® Dispenser** you must use *both* the double-faced tape *and* the entire tube of silicone adhesive. This installation method is perfect for ceramic tile, fiberglass, plastic tile, glass, mirrors and many other surfaces.

Before you begin, please read all the instructions.

Test (before you apply adhesive) to determine the best position for your dispenser(s). In a shower, we recommend installing the dispenser(s) on the wall opposite the shower head, about chest height. Make sure you have necessary clearance to remove the cover.

Surface Preparation

Make certain that the wall area provides a clean, dry mounting surface. Clean with rubbing alcohol, if necessary, to remove soap film and allow to dry before beginning installation. If mounting onto molded fiberglass, surface should be cleaned with nail polish remover to eliminate any wax residue from the fiberglass molding process.

Installing the Unit

- Remove the liquid chamber from the unit.
- Apply double-faced tape tabs to the raised mounting pads on the back (top and bottom) of the unit. Remove the protective backings from the tape tabs. (Note tape tabs will hold the unit instantly but are only intended to support the unit until the silicone adhesive cures. Do not fill the chamber for 24 hours.
- Run a wavy bead of silicone adhesive down the textured surfaces of the mounting tracks. It is no problem if the adhesive enters the small perforations in the tracks. Please use the entire contents of the tube.
- Firmly press the unit into position on the wall. Hold it in place for one minute, ensuring a strong bond with the tape and silicone to the wall.

DO NOT FILL THE DISPENSER FOR 24 HOURS

- Only after the silicone has cured in 24 hours, can the unit support the weight of the liquids. Fill each chamber with your choice of liquids by removing the top cap. **Please note, the valve in the bottom of the chamber must not be removed or lost during installation or cleaning, or the pump will not operate properly.**
- IMPORTANT: The pumps must be primed before the liquids will flow!** If the chambers become empty, you must re-prime the pumps.

To prime the pumps:

- Push the pump button in.
- While holding the pump button in...
- Place your finger over the spout of the pump to block the airflow up into the pump. (This creates a partial vacuum in the pump chamber, when the button is released).
- Keep your finger over the spout and release the pump button.
- Remove your finger from the spout and repeat those steps until you have a continuous flow of liquid. (This may take several cycles, especially if you are using very thick liquids)

To see the Priming process, go to www.Dispenser-Amenities.com and click onto "Priming Instructions"

The **WAVE Dispenser** is now ready to use!

Mode d'installation du distributeur WAVE

IMPORTANT

Pour installer correctement le distributeur **WAVE Dispenser™**, vous devez utiliser *à la fois* le ruban adhésif double face *et* le tube d'adhésif à la silicone. Cette méthode d'installation est idéale pour les carreaux en céramique, la fibre de verre, les carreaux en plastique, le verre, les miroirs et beaucoup d'autres surfaces.

Avant de commencer, veuillez lire toutes les instructions.

Avant d'appliquer l'adhésif, faites un essai pour déterminer le meilleur endroit où placer le(s) distributeur(s). Si l'installation se fait dans une douche, nous recommandons de le(s) placer sur le mur opposé à la pomme de douche, à hauteur du buste. Assurez-vous d'avoir suffisamment d'espace pour retirer le couvercle.

Préparation de la surface

Assurez-vous d'avoir une surface propre et sèche. Au besoin, nettoyez à l'aide d'alcool à friction pour éliminer toute pellicule de savon et laissez sécher avant de commencer l'installation. Si la surface d'application est en fibre de verre moulée, nettoyez-la à l'aide de dissolvant de vernis à ongles pour éliminer tout résidu de cire issu du processus de moulage de la fibre de verre.

Installation du distributeur

- Retirez le compartiment de liquide du distributeur.
- Appliquez les languettes de ruban adhésif double face sur les parties en saillie (en bas et en haut) au dos du distributeur. Ôtez la pellicule protectrice des languettes de ruban adhésif. (Remarque : le ruban adhésif permet une adhérence immédiate du distributeur mais il n'est destiné à soutenir le distributeur que jusqu'au séchage de l'adhésif à la silicone.) Ne remplissez pas le compartiment avant 24 heures.
- Appliquez un cordon en zig-zag d'adhésif à la silicone sur les surfaces en relief des rails de montage. Ce n'est pas un problème si l'adhésif pénètre dans les petites perforations des rails. Utilisez tout le contenu du tube.
- Appliquez fermement le distributeur sur la paroi. Maintenez-le ainsi pendant une minute avant de garantir une excellente adhérence du ruban adhésif et de la silicone.

NE REMPLISSEZ PAS LE DISPENSER AVANT 24 HEURES.

- Après 24 heures de durcissement du silicone, l'appareil peut supporter le poids des liquides. Remplissez chaque compartiment du liquide désiré, après avoir enlevé le bouchon. **Attention : Ne retirez ni ne perdez pas la soupape au fond du compartiment pendant l'installation ou le nettoyage, pour éviter tout défaut de fonctionnement de la pompe.**
- IMPORTANT : Pour que le liquide coule, il faut que la pompe soit amorcée!** Si un compartiment se vide, il faut réamorcer sa pompe.

Amorçage des pompes :

- Appuyez sur le bouton de pompe.
- Tout en tenant le bouton...
- Placez un doigt sur le bec de sortie pour bloquer le débit d'air dans la pompe (ceci crée un vide partiel dans le compartiment de pompe, lorsque le bouton est relâché).
- Gardez le doigt sur le bec et relâchez le bouton.
- Retirez le doigt du bec et répétez ces opérations jusqu'à obtention d'un débit continu de liquide. (Il peut falloir plusieurs cycles, surtout en cas de liquide très épais.)

Pour voir le processus d'amorçage de la pompe, allez sur www.Dispenser-Amenities.com et cliquez sur «Priming Instructions» (Mode d'amorçage).

Le distributeur **WAVE Dispenser** est prêt à utiliser!

Instrucciones para la instalación de WAVE

IMPORTANTE

Para instalar correctamente su dispositivo para suministro **WAVE Dispenser™**, usted debe usar *ambos*, la cinta bi-adhesiva *y* el tubo entero de adhesivo a base de siliconas. Este método de instalación es perfecto para azulejos cerámicos, fibra de vidrio, azulejos plásticos, vidrio, espejos y muchas otras superficies.

Antes de comenzar, por favor lea todas las instrucciones.

Pruebe (antes de aplicar el adhesivo) para determinar la mejor posición para su/s dispositivo/s. En una ducha, nosotros recomendamos instalar el/los dispositivo/s sobre la pared opuesta al cabezal de la ducha, aproximadamente a la altura del pecho. Asegúrese de tener suficiente espacio libre como para quitar la cubierta.

Preparación de la superficie

Asegúrese de que el área de la pared proporcione una superficie limpia y seca. De ser necesario, límpiela con alcohol para fricciones, para quitar las películas de jabón, y permítale secarse antes de comenzar la instalación. Si se va a montar sobre fibra de vidrio moldeada, la superficie debe ser limpiada con quitaesmalte para uñas, para eliminar cualquier residuo de cera proveniente del proceso de moldeado de la fibra de vidrio.

Instalación de la unidad

- Quite de la unidad el compartimiento del líquido.
- Aplice las aletas de cinta bi-adhesiva sobre las almohadillas para montaje que se encuentran en la parte posterior (superior e inferior) de la unidad. Quite las protecciones posteriores de las aletas de cinta. (Observe que las aletas de cinta sostendrán la unidad instantáneamente, pero sólo están diseñadas para soportar la unidad hasta que el adhesivo de siliconas se seque. No llene el compartimiento por 24 horas.)
- Haga correr un cordón sinuoso de adhesivo de siliconas por las superficies con textura de las guías de montaje. No hay problema si el adhesivo penetra en las perforaciones pequeñas dentro de las guías. Por favor, utilice todo el contenido del tubo.
- Presione firmemente la unidad en su posición sobre la pared. Sosténgala en su lugar durante 1 minuto, asegurando una unión fuerte entre la cinta y las siliconas, y la pared.

NO LLENE EL DISPENSER POR 24 HORAS.

- Solamente después de que la silicona se haya secado durante 24 horas, la unidad podrá soportar el peso de los líquidos. Llenar cada compartimiento con su elección de líquidos, quitando el tapón superior. **Por favor, observar que la válvula que se encuentra en la parte inferior del compartimiento no sea quitada ni se pierda durante la instalación o limpieza, o el bombeador no funcionará correctamente.**
- IMPORTANTE: ¡Los bombeadores deben ser cebados antes de que los líquidos puedan fluir!** Si los compartimientos se vaciaran, se deberán cebar los bombeadores nuevamente.

Para cebar los bombeadores:

- Presionar hacia adentro el botón del bombeador.
- Mientras se mantiene presionado el botón del bombeador hacia adentro ...
- Colocar su dedo sobre el vertedor del bombeador, para bloquear la corriente de aire hacia arriba y dentro del bombeador. (Esto crea un vacío parcial en el compartimiento del bombeador, cuando el botón es liberado.)
- Mantener el dedo sobre el vertedor, y liberar el botón del bombeador.
- Quitar el dedo del vertedor, y repetir estos pasos, hasta lograr un flujo continuo de líquido. (Esto puede llevar varios ciclos, especialmente si se están utilizando líquidos muy espesos.)

Para ver el proceso de cebado, visite www.Dispenser-Amenities.com y haga clic en "Priming Instructions" (instrucciones para el cebado).

¡El **WAVE Dispenser** ahora está listo para utilizar!